

既存のシステムに**SRM-323A**を導入する時の接続例-1

プリアンプやプリメインアンプの「**REC OUT**」端子に**SRM-323A**を接続してください。

代表的なプリアンプやプリメインアンプのブロック図

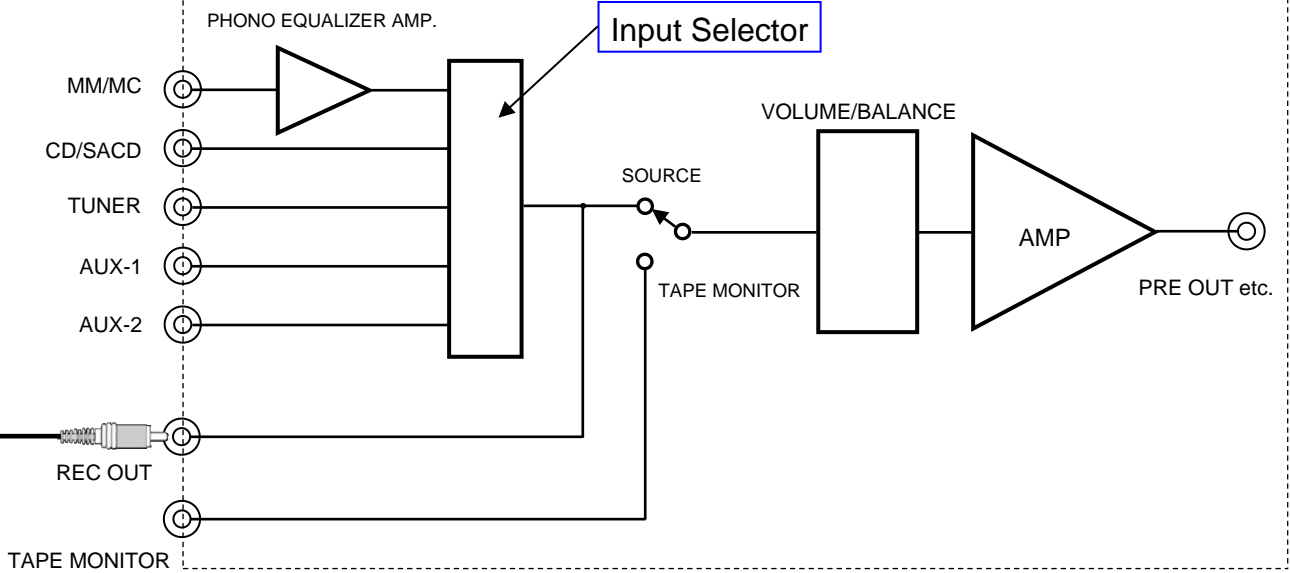

下記はいずれも同じ条件です

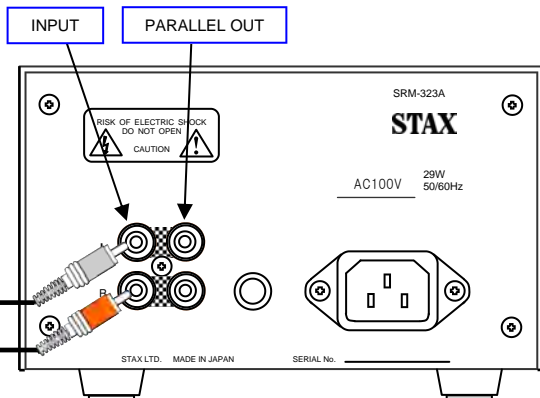

To R-CH

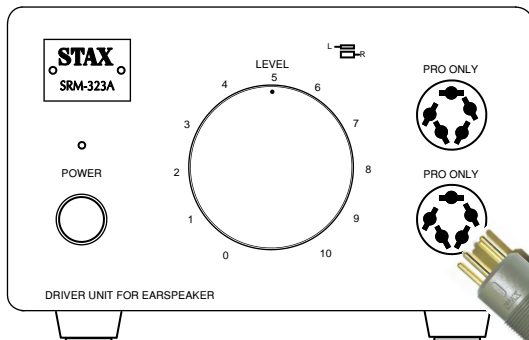

STAX EARSPEAKER

上下イヤースピーカーコン
セントの条件は共通です



STAX

既存のシステムに**SRM-323A**を導入する時の接続例-2 (REC OUT 端子に空きが無い場合)

「**REC OUT**」に**SRM-323A**を接続し、パラレル端子からデッキへ接続します。この場合は「**TAPEデッキ**」のモニターの音は試聴できません。

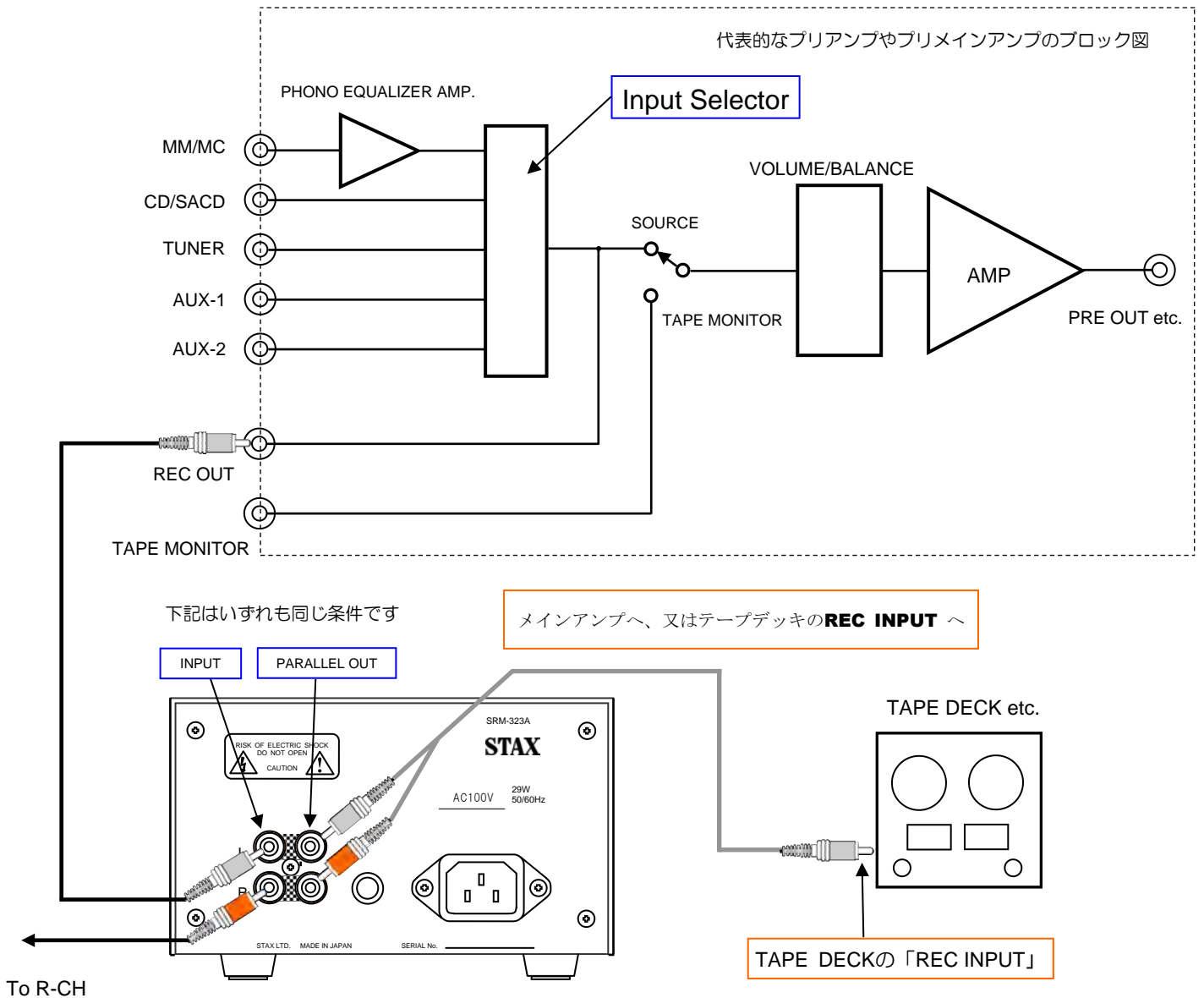

プリアンプやプリメインアンプの「**PRE OUT**」に**SRM-323A**を接続し、パラレル端子からメインアンプに接続します。

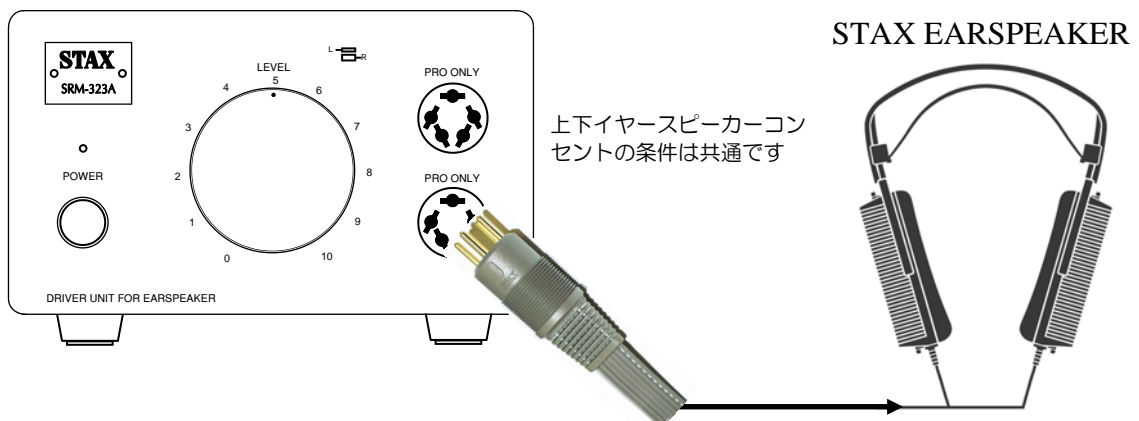

STAX